

R151 PERGOSQUARE



Poids moyenne
Mittlere gewicht

Données techniques . Technische Daten

Hauteurs exprimées en mm - Maßangaben in mm

Vue latérale . Seitenansicht

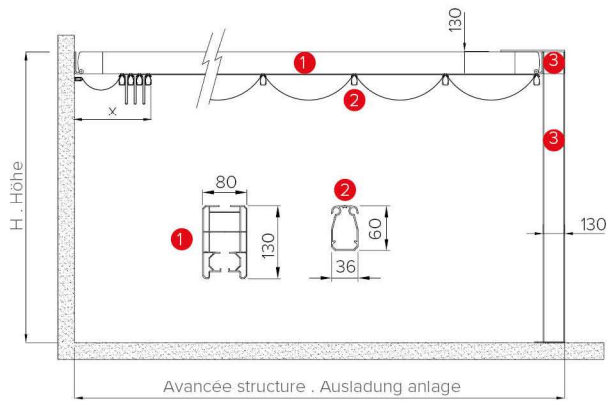

Pente toile min. 3% . Mindestgefälle Tuch 3 %

Vue frontale . Vorderansicht

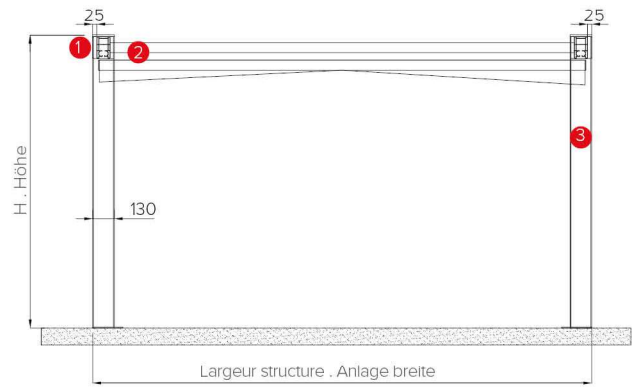

Vue d'en haut . Draufsicht

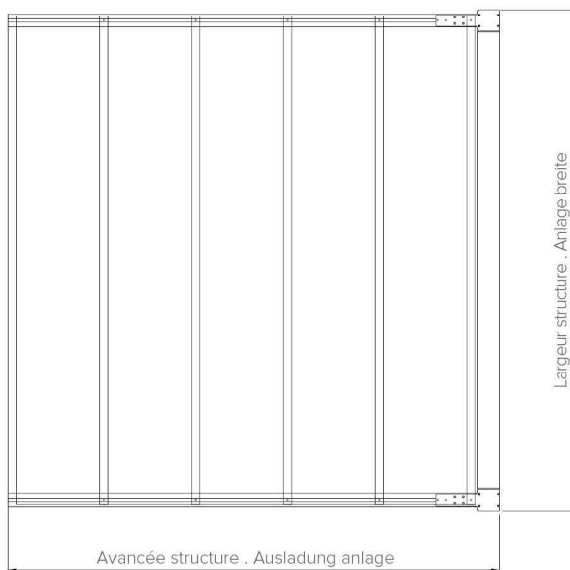

Saillie Ausladung	S cm	200	250	300	350	400	450	500	550	600
Brise-vent indicatif Zwischenelemente indikativen	n°	4	5	6	7	8	9	10	11	12
Emballage Richtwert der Zwischenelemente	X cm	4/	52	5/	62	6/	72	7/	82	8/

R151 PERGOSQUARE

Données techniques . Technische Daten

Hauteurs exprimées en mm - Maßangaben in mm

Poteaux . Stütze

Pied au sol . Standfuß

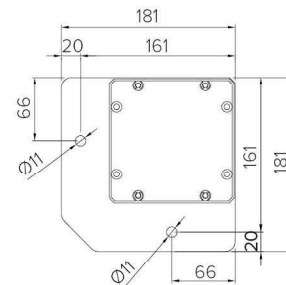
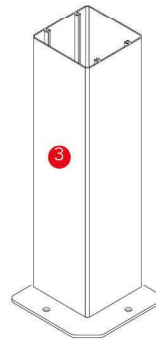
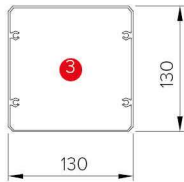

Détail de l'auvent . Detailansicht des Schutzdaches

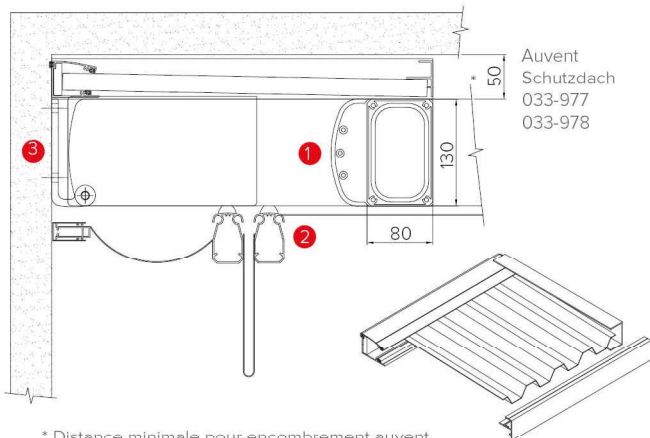

Auvent
Schutzdach
033-977
033-978

* Distance minimale pour encombrement auvent
Mindestabstand für Schutzdach

Profils périphériques en aluminium extrudé et support frontal de cm. 13x8.
Umfangsprofile aus extrudierter Aluminium und Frontstütz von cm. 13x8.

Légende technique . Technische Legende

- 1 Coulisse . Führung
- 2 Brise-vent . Zwischenelement
- 3 Poteaux . Stütze

X Emballage . Richtwert der Zwischenelemente